

Vega SDT RS

K105 | L80

	260/70R16	300/70R20	260/70R16	340/65R20	280/70-18	360/70R20
	Vorne	Hinten	Vorne	Hinten	Vorne	Hinten
A Reifenbreite (mm)	258	286	258	343	265	357
B Reifendurchmesser (mm)	770	958	770	958	849	1042
C Spurweite min/max (mm)	1122/1522	1054/1490	1122/1522	1054/1490	1098/1538	1170/1490
D Breite min/max (mm)	1380/1780	1340/1776	1380/1780	1397/1833	1363/1803	1527/1847

	280/70-18	320/70R24	320/65R18	380/70R20	340/65R18	420/65R24
	Vorne	Hinten	Vorne	Hinten	Vorne	Hinten
A Reifenbreite (mm)	265	316	319	370	343	418
B Reifendurchmesser (mm)	849	1092	873	1078	899	1155
C Spurweite min/max (mm)	1098/1538	1034/1518	1166/1470	1170/1490	1170/1466	1190/1460
D Breite min/max (mm)	1363/1803	1350/1834	1485/1789	1540/1860	1513/1809	1608/1878

Vega K105 L80 SDT RS Abmessungen (mm):						
E	F	G	H	I min/max	L min/max	M min/max
1348	1607	968	3923	157/257	2216/2316	1792/1857

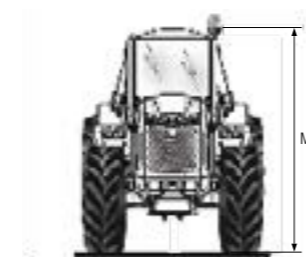
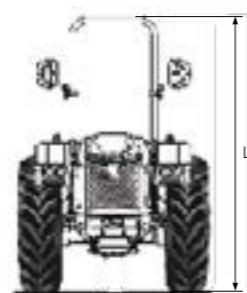
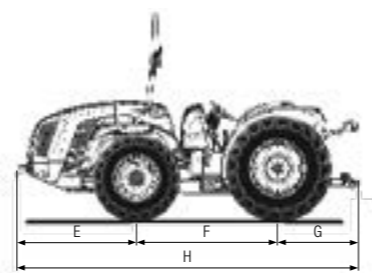
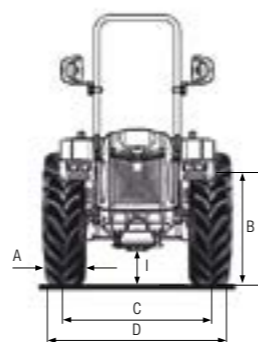

AIRTECH-Kompaktkabine

TECHNISCHE DATEN	Vega K105 SDT RS	Vega L80 SDT RS
MOTOR	Kubota V3800-CR-T-EU3	Kohler KDI 2504 TCR
Anzahl der Zylinder	4 in Reihe	4 in Reihe / 16 Ventil
Hubraum (cm³)	3769	2482
Ansaugung	Turbo	Turbo / Intercooler
Kraftstoffversorgung	Direkteinspritzung "Common rail"	Direkteinspritzung "Common rail" - 2000 bar
Emissionsklasse	Stage 3B	Stage 3B
Massenausgleich	Gegenläufige Massen	Gegenläufige Massen
Leistung (kW/PS)	72,1 / 98	55,4 / 75,3
Nenndrehzahl (U/min)	2400	2300
Max. Drehmoment (Nm bei U/min)	330 / 1500	300 / 1500
Steuerung der Motordrehzahl	Elektronische Einstellung der Motordrehzahl über ein Steuerpult mit folgenden Funktionen: Steigerung und Verringerung der Motordrehzahl, Speichern und Abrufen der eingestellten Geschwindigkeit, Ausschaltung und Übergang auf die Mindestgeschwindigkeit	
Kühlsystem	Flüssigkeitskühlung	
Tankinhaltvermögen (l)	70 l (Version mit Schutzbügel) - 54 l (Version mit Fahrerkabine)	
FAHRGESTELL	Integrierter Schwingrahmen OS-FRAME mit Radlenkung	
ANTRIEB	Vierradantrieb mit elektrohydraulisch ausschließbarem Vorderradantrieb	
GETRIEBE	32-Gang Synchrongetriebe: 16 VW und 16 RW mit synchronisiertem Wendegetriebe	
EASYDRIVE WENDEGETRIEBE® (Optional)	Elektronisch über einen sich links am Lenkrad befindlichen Hebel (in drei Stufen VW-RW) geschaltetes, elektrohydraulisches Wendegetriebe. Wahlmöglichkeit zwischen 5 verschiedenen Ansprechempfindlichkeiten	
Getriebekupplung	Mehrscheibenkupplung im Ölbad mit elektronisch gesteuerter, proportional hydraulischer Ansteuerung und Pro-Act System	
DIFFERENZIAL	Vorne und hinten. Hintere und vordere Differenzialsperre gleichzeitig, oder nur hintere Differenzialsperre mit elektrohydraulischer Schaltung	
ACHSEN	Planetengetriebe an der Vorderachse und Untersetzungsgetriebe mit Zahnradkaskade an der Hinterachse Mittig schwingende Vorderachse (ca. ±15°)	
HINTERE ZAPFWELLE	Vom Schaltgetriebe entkoppelte und zur Fahrgeschwindigkeit synchronisierte Zapfwelle. Unter Belastung bei ausgerückter Bremse einschaltbar	
Zapfwellenkupplung	Mehrscheibenkupplung im Ölbad mit elektrohydraulischer Betätigung	
Zapfwelldrehzahl (U/min)	Serie: 540/540E - Optional: 540/1000	
HYDRAULIK	Mit doppeltem Kreislauf, unabhängigen Pumpen und Wärmetauscher	
Hydraulische Förderleistung für Hydrolenkung und elektrohydraulische Ansteuerungen (l/min)	33	
Hydraulische Förderleistung für Kraftheber und Steuergeräte (l/min)	30 (optional eine stärkere Pumpe mit einer Förderleistung von 49 l/min)	
Hydraulischer Höchstdruck (bar)	180	
HINTERE STEUERGERÄTE	Mechanisch gesteuert	
Serie	2 doppelt wirkend	
Optional und zusätzlich zur Serienausstattung	1 einfach wirkend und 1 doppelt wirkend oder 1 doppelt wirkend und 1 doppelt wirkend flottierend	
Joystick (Optional)	Zur elektronischen, proportionalen Ansteuerung der Kraftheber und der hinteren Steuergeräte bestehend aus: 1 einfach wirkend mit einstellbarer Förderleistung und freiem Rücklauf, 3 doppelt wirkend (serienmäßig eingebaute Steuergeräte werden ersetzt) und stärkere Pumpe mit einer Förderleistung von 49 l/min. Potentiometer für die Einstellung der Ansprechempfindlichkeit des Joysticks	
ELEKTRISCHE ANLAGE	Batterie 100 Ah / 12 V - Lichtmaschine 95 A	
Hinterer Stromsteckbuchsen	7- und 3-polig	
HINTERER KRAFTHEBER	Serie: mit zwei äußeren Hubzylindern - Optional: mit kontrollierter Position und Zugkraft	
Dreipunktaufhängung für Arbeitsgeräte	Serie: Normale Kupplungen Kategorien 1 und 2. Optional: Schnellkupplungen Kat. 1 und 2, Lenker ohne Längseinstellung oder Schnellkupplungen Kat. 1 und 2, L-förmig, in der Länge verstellbaren Armen und in der Breite verstellbaren Fanghaken	
Lenker des dritten Punkts	Serie: Mit manueller Einstellung - Optional: Lenker und Zugstrebe mit hydraulischer Ansteuerung	
Hubleistung an den Scheiben (kg)	2700	
VORDERER KRAFTHEBER (Optional)	Mit vorderem Schutz und 2 doppelt wirkenden Steuergeräte mit freiem Rücklauf	
Lenker des dritten Punkts	Stief mit Schnellkupplungen Kat. 1	
Hubleistung (kg)	800	
FAHRERSTAND	Monodirektional mit auf Silentblöcken hängender Plattform. An der Schaltsäule montierte Pedale	
Lenkrad	Mit Neigungsverstellung	
Sitz	Mit Sicherheitsgurt und Sensor 'Bediener an Bord'. Serie: Komfortsitz mit je nach Körpergewicht des Fahrers einstellbarer Federung - Optional: Sitz 'Kab Seating' oder Sitz 'Grammer' mit Federung und pneumatischen Aufhängungen	
BETRIEBSBREMSEN	Scheibenbremsen im Ölbad mit hydrostatischer Betätigung, auf alle 4 Räder wirkend mit automatischer Schaltung des Allradantriebs	
Feststellbremse	Serie: Mit Wirkung auf den Hinterradantrieb mit Hebel - Optional: Automatisch und unabhängig Brake-Off mit Funktion von Feststellbremsanlage auf angemessene Weise	
LENKUNG	Auf die Vorderräder wirkende Hydrolenkung	
SICHERHEIT	Serie: Homologierter Schutzrahmen vorne, mit Gasdurchfedern zur Erleichterung der Senkung und Aufhebung	
KABINE (Optional)	Druckdichte AIRTECH-Kompaktkabine der Kategorie 4. Schall isoliert, mit Monocoque-Rahmen auf Silentblöcken, drehbarer Arbeitsscheinwerfer und Stoffsitz. In die Struktur integrierte Sicherheitszelle, Armaturenbrett und Luftdüsen. Klimaanlage und Brake-Off-Feststellbremse als Serienausstattung	
ARMATURENBRETT	Mit Multifunktions-Farbdisplay und digitale Instrumente mit folgenden Anzeige: Arbeitsstundenzähler, Batteriespannung, Momentanverbrauch, DPF-Verschmutzung, gleichzeitige Wiedergabe von Motordrehzahl, Fahrgeschwindigkeit und Zapfwelldrehzahl. Kontrollleuchten und Hubsignal	Mit Multifunktions-Farbdisplay und digitale Instrumente mit folgenden Anzeige: Arbeitsstundenzähler, Batteriespannung, Momentanverbrauch, gleichzeitige Wiedergabe von Motordrehzahl, Fahrgeschwindigkeit und Zapfwelldrehzahl. Kontrollleuchten und Hubsignal
REIFEN (Serie)	260/70R16*300/70R20	
Optional	260/70R16*340/65R20 - 280/70-18*360/70R20 - 280/70-18*320/70R24 - 320/65R18*380/70R20 - 340/65R18*420/65R24	
ANHÄNGEKUPPLUNG (Serie)	Heckseitig CUNA - Frontseitig	
Optional	Heckseitige Anhängerkupplung CEE oder CEE mit Slider-Rahmen oder CUNA mit Slider-Rahmen	
GEWICHT IN FAHRBEREITEM ZUSTAND		
Mit Schutzrahmen (kg)	2520	2450
Mit Kompaktkabine (kg)	2700	2630
WEITERE OPTIONALS	Vorderer Stoßdämpfer, drehbarer Arbeitsscheinwerfer, vordere Ballastgewichte, Ballastgewichte für Vorderräder, Bausatz Gusseisenflansche für 24"-Hinterräder, Bausatz Vorderplatte für die Befestigung von Arbeitsgeräten, Aktivkohlefilter für druckdichte Kabine	

Vega SDT DUALSTEER®

K105 | L80

	260/70R16	300/70R20	260/70R16	340/65R20	280/70-18	360/70R20
	Vorne	Hinten	Vorne	Hinten	Vorne	Hinten
A Reifenbreite (mm)	258	286	258	343	265	357
B Reifendurchmesser (mm)	770	958	770	958	849	1042
C Spurweite min/max (mm)	1122/1522	1054/1490	1122/1522	1054/1490	1098/1538	1170/1490
D Breite min/max (mm)	1380/1780	1340/1776	1380/1780	1397/1833	1363/1803	1527/1847

	280/70-18	320/70R24	320/65R18	380/70R20	340/65R18	420/65R24
	Vorne	Hinten	Vorne	Hinten	Vorne	Hinten
A Reifenbreite (mm)	265	316	319	370	343	418
B Reifendurchmesser (mm)	849	1092	873	1078	899	1155
C Spurweite min/max (mm)	1098/1538	1034/1518	1166/1470	1170/1490	1170/1466	1190/1460
D Breite min/max (mm)	1363/1803	1350/1834	1485/1789	1540/1860	1513/1809	1608/1878

Vega K105 L80 SDT DUALSTEER® Abmessungen (mm):						
E	F	G	H	I min/max	L min/max	M min/max
1348	1607	968	3923	134/234	2216/2316	1792/1857

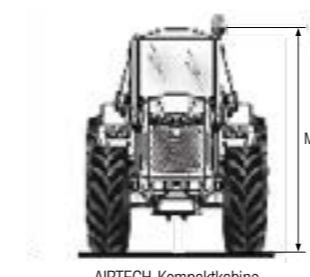
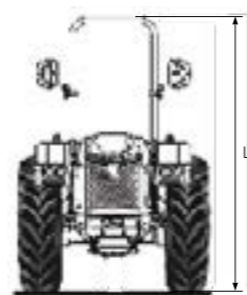
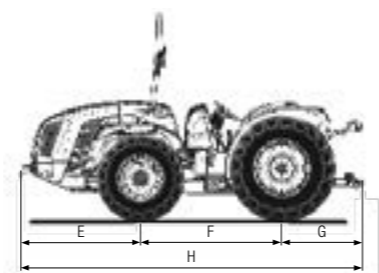
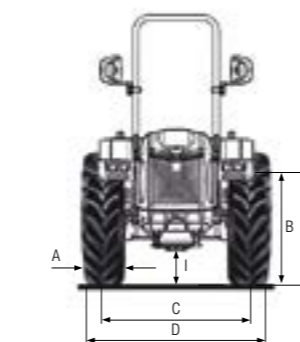

AIRTECH-Kompaktkabine

TECHNISCHE DATEN	Vega K105 SDT DUALSTEER®	Vega L80 SDT DUALSTEER®
MOTOR	Kubota V3800-CR-T-EU3	Kohler KDI 2504 TCR
Anzahl der Zylinder	4 in Reihe	4 in Reihe / 16 Ventile
Hubraum (cm³)	3769	2482
Ansaugung	Turbo	Turbo / Intercooler
Kraftstoffversorgung	Direkteinspritzung "Common rail"	Direkteinspritzung "Common rail" - 2000 bar
Emissionsklasse	Stage 3B	Stage 3B
Massenausgleich	Gegenläufige Massen	Gegenläufige Massen
Leistung (kW/PS)	72,1 / 98	55,4 / 75,3
Nenn Drehzahl (U/min)	2400	2300
Max. Drehmoment (Nm bei U/min)	330 / 1500	300 / 1500
Steuerung der Motordrehzahl	Elektronische Einstellung der Motordrehzahl über ein Steuerpult mit folgenden Funktionen: Steigerung und Verringerung der Motordrehzahl, Speichern und Abrufen der eingestellten Geschwindigkeit, Ausschaltung und Übergang auf die Mindestgeschwindigkeit	
Kühlsystem	Flüssigkeitskühlung	
Tankinhaltsvermögen (l)	70 l (Version mit Schutzbügel) - 54 l (Version mit Fahrerkabine)	
FAHRGESTELL	Integrierter Schwingrahmen OS-FRAME mit Zentralgelenk und Radlenkung	
ANTRIEB	Vierradantrieb mit elektrohydraulisch abschließbarem Vorderradantrieb	
GETRIEBE	32-Gang Synchrongetriebe: 16 VW und 16 RW mit synchronisiertem Wendegetriebe	
EASYDRIVE WENDEGETRIEBE® (Optional)	Elektronisch über einen sich links am Lenkrad befindlichen Hebel (in drei Stufen VW-N-RW) geschaltetes, elektrohydraulisches Wendegetriebe. Wahlmöglichkeit zwischen 5 verschiedenen Ansprechempfindlichkeiten	
Getriebekupplung	Mehrscheibenkupplung im Ölbad mit elektronisch gesteuerter, proportional hydraulischer Ansteuerung und Pro-Act System	
DIFFERENZIAL	Vorne und hinten. Hintere und vordere Differenzialsperre gleichzeitig, oder nur hintere Differenzialsperre mit elektrohydraulischer Schaltung	
ACHSEN	Planetengetriebe an der Vorderachse und Untersetzungsgetriebe mit Zahnradkaskade an der Hinterachse Mittig schwingende Vorderachse (ca. ±15°)	
HINTERE ZAPFWELLE	Vom Schaltgetriebe entkoppelte und zur Fahrgeschwindigkeit synchronisierte Zapfwelle. Unter Belastung bei ausgerückter Bremse einschaltbar	
Zapfwellenkupplung	Mehrscheibenkupplung im Ölbad mit elektrohydraulischer Betätigung	
Zapfwellendrehzahl (U/min)	Serie: 540/540E - Optional: 540/1000	
HYDRAULIK	Mit doppeltem Kreislauf, unabhängigen Pumpen und Wärmetauscher	
Hydraulische Förderleistung für Hydraulik und elektrohydraulische Ansteuerungen (l/min)	33	
Hydraulische Förderleistung für Kraftheber und Steuergeräte (l/min)	30	
Hydraulischer Höchstdruck (bar)	(optional eine stärkere Pumpe mit einer Förderleistung von 49 l/min) 180	
HINTERE STEUERGERÄTE	Mechanisch gesteuert	
Serie	2 doppelt wirkend	
Optional und zusätzlich zur Serienausstattung	1 einfach wirkend und 1 doppelt wirkend oder 1 doppelt wirkend und 1 doppelt wirkend flottierend	
Joystick (Optional)	Zur elektronischen, proportionalen Ansteuerung der Kraftheber und der hinteren Steuergeräte bestehend aus: 1 einfach wirkend mit einstellbarer Förderleistung und freiem Rücklauf, 3 doppelt wirkend (serienmäßig eingebaute Steuergeräte werden ersetzt) und stärkere Pumpe mit einer Förderleistung von 49 l/min. Potentiometer für die Einstellung der Ansprechempfindlichkeit des Joysticks	
ELEKTRISCHE ANLAGE	Batterie 100 Ah / 12 V - Lichtmaschine 95 A	
Hinterer Stromsteckbuchsen	7- und 3-polig	
HINTERER KRAFTHEBER	Serie: mit zwei äußeren Hubzylindern - Optional: mit kontrollierter Position und Zugkraft	
Dreipunktaufhängung für Arbeitsgeräte	Serie: Normale Kupplungen Kategorien 1 und 2. Optional: Schnellkupplungen Kat. 1 und 2, Lenker ohne Längseinstellung oder Schnellkupplungen Kat. 1 und 2, L-förmig, in der Länge verstellbaren Armen und in der Breite verstellbaren Fanghaken	
Lenker des dritten Punkts	Serie: Mit manueller Einstellung - Optional: Lenker und Zugstrebe mit hydraulischer Ansteuerung	
Hubleistung an den Scheiben (kg)	2700	
VORDERER KRAFTHEBER (Optional)	Mit vorderem Schutz und 2 doppelt wirkenden Steuergeräten mit freiem Rücklauf	
Lenker des dritten Punkts	Steif mit Schnellkupplungen Kat. 1	
Hubleistung (kg)	800	
FAHRERSTAND	Monodirektional mit auf Silentblöcken hängender Plattform. An der Schaltsäule montierte Pedale	
Lenkrad	Mit Neigungsverstellung	
Sitz	Mit Sicherheitsgurt und Se sor "Bediener an Bord". Serie: Komfortsitz mit je nach Körpergewicht des Fahrers einstellbarer Federung - Optional: Sitz "Kab Seating" oder Sitz "Grammer" mit Federung und pneumatischen Aufhängungen	
BETRIEBSBREMSEN	Scheibenbremsen im Ölbad mit hydrostatischer Betätigung, auf alle 4 Räder wirkend mit automatischer Schaltung des Allradantriebs	
Feststellbremse	Serie: Mit Wirkung auf den Hinterradantrieb mit Hebel - Optional: Automatisch und unabhängig Brake-Off mit Funktion von Feststellbremsanlage auf angemessene Weise	
LENKUNG	Doppeltes 4-Zylinder-Lenkensystem Dualsteer®. Hydrostatische auf die Vorderräder und den zentralen Knicklenker wirkende Lenkung	
SICHERHEIT	Serie: Homologierter Schutzrahmen vorne, mit Gasdurchfedern zur Erleichterung der Senkung und Aufhebung	
KABINE (Optional)	Druckdichte AIRTECH-Kompaktkabine der Kategorie 4. Schall isoliert, mit Monocoque-Rahmen auf Silentblöcken, drehbarer Arbeitsscheinwerfer und Stoffsitz. In die Struktur integrierte Sicherheitszelle, Armaturenbrett und Luftdüsen. Klimaanlage und Brake-Off-Feststellbremse als Serienausstattung	
ARMATURENBRETT	Mit Multifunktions-Farbdisplay und digitale Instrumente mit folgenden Anzeige: Arbeitsstundenzähler, Batteriespannung, Momentanverbrauch, DPF-Verschmutzung, gleichzeitige Wiedergabe von Motordrehzahl, Fahrgeschwindigkeit und Zapfwellendrehzahl. Kontrollleuchten und Hubsignal	Mit Multifunktions-Farbdisplay und digitale Instrumente mit folgenden Anzeige: Arbeitsstundenzähler, Batteriespannung, Momentanverbrauch, gleichzeitige Wiedergabe von Motordrehzahl, Fahrgeschwindigkeit und Zapfwellendrehzahl. Kontrollleuchten und Hubsignal
REIFEN (Serie)	260/70R16*300/70R20	
Optional	260/70R16*340/65R20 - 280/70-18*360/70R20 - 280/70-18*320/70R24 - 320/65R18*380/70R20 - 340/65R18*420/65R24	
ANHÄNGEKUPPLUNG (Serie)	Heckseitig CUNA - Frontseitig	
Optional	Heckseitige Anhängerkupplung CEE oder CEE mit Slider-Rahmen oder CUNA mit Slider-Rahmen	
GEWICHT IN FAHRBEREITEM ZUSTAND		
Mit Schutzrahmen (kg)	2570	2500
Mit Kompaktkabine (kg)	2700	2630
WEITERE OPTIONALS	Vorderer Stoßdämpfer, drehbarer Arbeitsscheinwerfer, vordere Ballastgewichte, Ballastgewichte für Vorderräder, Bausatz Gusseisenflansche für 24"-Hinterräder, Bausatz Vorderplatte für die Befestigung von Arbeitsgeräten, Aktivkohlefilter für druckdichte Kabine	